

**Aktion**



Der Einstieg in die universelle Spanntechnik von ALLMATIC

## **TITAN SC 125** *limited Edition*

Bestell-Nr.: 2028 / 125

Lieferumfang:

- Hochdruckspanner mit Stufenbacken
- 1 Drehmomentschlüssel
- 4 Spannpratzen
- 4 Grippeinsätze (2301/000)
- 3 Stiftschlüssel

Angebot  
solange der Vorrat reicht

**1.750,- €**

zzgl. gesetzl. MwSt

## Einsatzbereich:

- Horizontal und **seitlich** einsetzbar - somit für vertikale CNC-gesteuerte Fräsmaschinen geeignet

## Kundenvorteile:

- Einstieg in die Gripptechnologie ohne Aufpreis zum Spanner
- volle **Kompatibilität** zu existierenden Spannern der Produktreihen LC / TC / Titan
- 1. und 2. Aufspannung ohne Backenumbau möglich
- Spannen von Rohteilen wie Brenn- u. Sägeschnitten (Werkstoffe bis ca. 1000N/mm<sup>2</sup>) durch einschraubbare Grippeinsätze (1. Aufspannung)
- Spannen parallel vorbearbeiteter Werkstücke mit den Stufenbacken (2. Aufspannung)
- Aufrüstung auf volle Grippfunktion über optionale Spannbacken

## Produktmerkmale:

- Mit geschliffenen Backen hat der TITAN die Präzision, die für Ihre Werkstückbearbeitung notwendig ist
- vollgekapselte **Grippspindel** für Rohteilspannung und -bearbeitung
- **Hochdruckspindel mit mechanischem Kraftverstärker** (Bedienung mit Drehmomentschlüssel) Dies ermöglicht ein arbeiten auch bei ungünstiger Aufspannung über Tisch
- Stabiler Grundkörper aus GGG 60, Ober- und Unterseite sowie Seitenflächen geschliffen
- 4 Gewinde M8 für Werkstückanschlag
- präzise Richtnuten in der geschliffenen Sohlfläche für optimale Ausrichtung auf dem Maschinentisch
- Click-Schnellwechselsystem für Vorsatzbacken und Stufenleisten

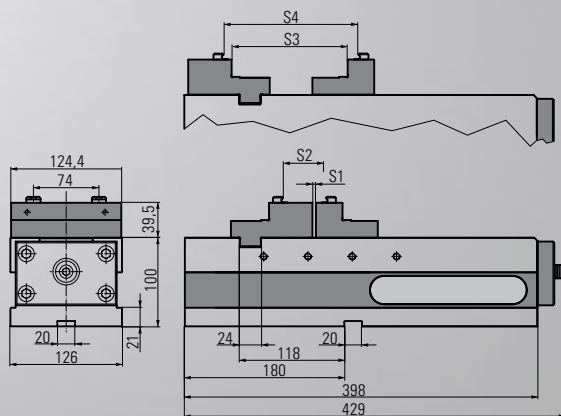

Spannweiten in mm	
S1	0 - 182
S2	52 - 224
S2 runde Werkstücke	Ø 88 - 220
S3	131 - 313
S4	160 - 332

max. Drehmoment	Nm	30
max. Spannkraft	kN	40
Gewicht	kg	35



Mit dem optionalen Zubehör für Gripp-Spannung der Modellreihe TITAN 125 lassen sich Rohteile mit komplexesten Geometrien sicher und einfach spannen.

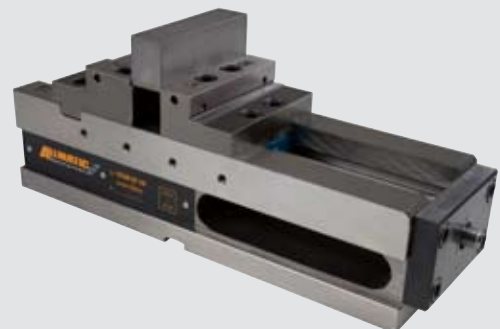

Optional bieten wir Ihnen ein vielseitiges Backensortiment das für das Spannen vorbearbeiteter Werkstücke geeignet ist.



**„Der neue ALLMATIC-Katalog ist da“**

Erfahrung, Know-How und technische Kompetenz – davon profitieren unsere Kunden. Finden Sie eine detaillierte Übersicht unserer Produkte auf 156 Seiten.

**Kostenlos unter [www.allmatic.de](http://www.allmatic.de)**