

*Offre spéciale*



Pour découvrir la technologie de serrage universelle Allmatic  
**TITAN SC 125** *Édition limitée*

N° de commande : 2028 / 125

Contenu de la livraison:

- Étau à serrage haute pression avec mors étagé
- 1 clé dynamométrique
- 4 brides de serrage
- 4 garnitures de fixation (2301/000)
- 3 clés six pans

Offre valable  
dans la limite des stocks disponibles

**1 750,00 €**

prix HT

## Domaine d'utilisation :

- Utilisation à l'horizontale et **sur le côté** possible - Par conséquent, adapté aux fraiseuses verticales à commande CNC

## Avantages client :

- Découverte de la technologie de fixation sans supplément de prix par rapport à l'étau
- Entièrement **compatible** avec les étaux existants des séries LC / TC / Titan
- Possibilité d'un 1er et 2e serrage sans modification du mors
- Serrage de pièces brutes, par exemple sciées ou oxy-coupées (matériaux jusqu'à 1 000 N/mm<sup>2</sup> env.), via les garnitures de fixation à visser (1er serrage)
- Serrage en parallèle de pièces préalablement usinées avec le mors étagé (2e serrage)
- Équipement pour profiter de tous les avantages de la fonction de fixation grâce au mors de serrage optionnel

## Caractéristiques du produit :

- Avec son mors poli, le modèle TITAN offre la précision dont vous avez besoin pour l'usinage de vos pièces.
- **Broche de fixation** entièrement encapsulée pour le serrage et l'usinage de pièces brutes
- **Broche haute pression avec amplificateur de force mécanique** (utilisation avec clé dynamométrique) Cet équipement vous permet de travailler sur banc dans des conditions de serrage défavorables
- Corps d'étau robuste en GGG 60, faces supérieure et inférieure et parties latérales polies
- 4 filetages M8 pour butée de pièce
- Rainures d'ajustement de précision situées dans la semelle de l'étau polie permettant une orientation optimale sur le banc de la machine
- Système de changement rapide à enfichage pour les faux mors et les cales de hauteur

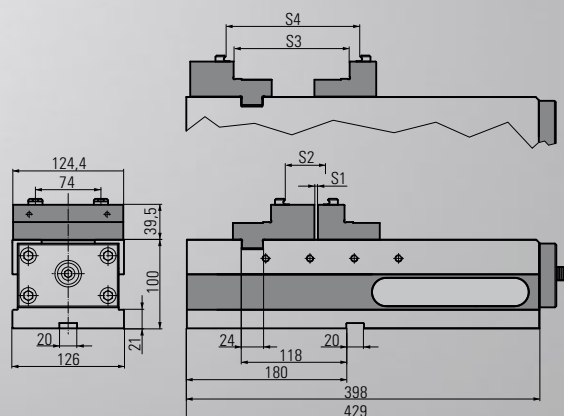

Ouvertures de mors en mm	
S1	0 - 182
S2	52 - 224
S2 pièces usinées rondes	Ø 88 - 220
S3	131 - 313
S4	160 - 332

Couple maxi.	Nm	30
Effort de serrage maxi.	kN	40
Poids	kg	35

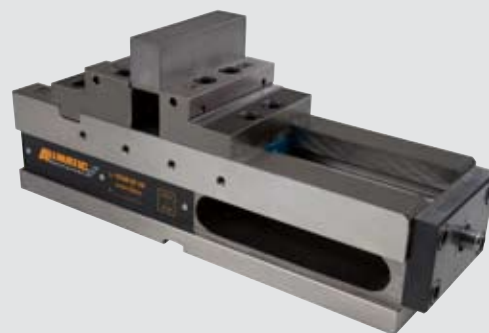

Grâce à l'accessoire de fixation (disponible en option) de la série TITAN 125, vous pourrez bloquer simplement et de manière fiable les pièces brutes aux géométries les plus complexes.

En option, nous vous proposons un assortiment polyvalent de mors dédiés au serrage de pièces préalablement usinées.