

*Offerta
speciale*



L'accesso alla tecnologia di serraggio universale di Allmatic

TITAN SC 125 *limited Edition*

N. ord.: 2028 / 125

Dotazione di fornitura:

- Morsa ad alta pressione con ganasce a gradino
- 1 chiave dinamometrica
- 4 staffe di serraggio
- 4 inserti di presa (2301/000)
- 3 chiavi a brugola

Offerta
fino ad esaurimento scorte

1.750,- €

più IVA

Campo di applicazione:

- Applicabile in orizzontale e **laterale** - adatto anche per fresatrici CNC verticali

Vantaggi per il cliente:

- Accesso alla tecnologia di presa senza sovrapprezzo sulla morsa
- Totale **compatibilità** con le morse esistenti della serie LC / TC / Titan
- 1° e 2° bloccaggio possibili senza modifica delle ganasce
- Serraggio di pezzi grezzi come quelli tagliati a fiamma o a sega (materiali fino a circa 1000 N/mm² tramite inserti di presa avvitabili (1° bloccaggio)
- Serraggio di pezzi prelaborati in parallelo con ganasce a gradino (2° bloccaggio)
- Dotazione per una totale funzione di presa tramite ganasce di serraggio opzionali

Caratteristiche del prodotto:

- Grazie alle ganasce rettificate TITAN dispone della precisione necessaria alla lavorazione dei vostri pezzi
- **Mandrino di presa** chiuso per il serraggio e la lavorazione di pezzi grezzi
- **Mandrino ad alta pressione con moltiplicatore di forza meccanico** (utilizzo con chiave dinamometrica)
Questo permette una lavorazione anche in caso di serraggio non favorevole sul tavolo
- Corpo base stabile in GGG 60, parte superiore e inferiore e superfici laterali rettificate
- 4 filetti M8 per l'arresto del pezzo
- Cave di allineamento precise nella superficie inferiore rettificata per un allineamento ottimale sul tavolo della macchina
- Sistema di sostituzione rapida con un clic per ganasce adattatore e lardoni a gradino

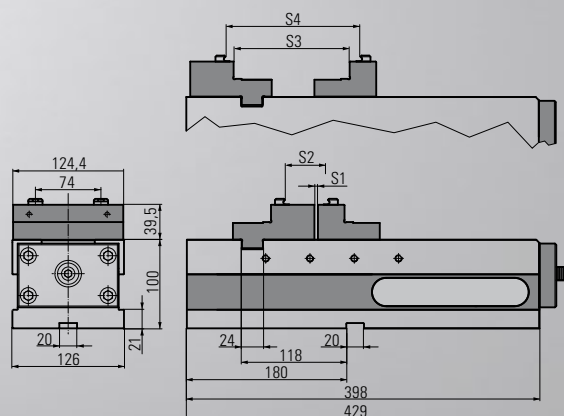

Capacità di serraggio in mm	
S1	0 - 182
S2	52 - 224
S2 pezzi di lavorazione tondi	Ø 88 - 220
S3	131 - 313
S4	160 - 332

Coppia di serraggio max.	Nm	30
Forza di serraggio max.	kN	40
Peso	kg	35



Con gli accessori opzionali per la tensione di presa della serie di modelli TITAN 125 è possibile serrare i pezzi grezzi con geometrie più complesse in modo semplice e sicuro.



Come optional vi proponiamo un ampio assortimento di ganasce adatto al serraggio di pezzi prelaborati.

„Il nuovo catalogo ALLMATIC è arrivato“

Esperienza, Know-How e competenza tecnica, questo offriamo ai nostri clienti. Una dettagliata panoramica dei nostri prodotti su 156 pagine

Gratuito alla pagina www.allmatic.de

