

## Checkliste // Aufbauten für horizontale Bearbeitungszentren

Mit einigen Angaben zu Ihrer Werkzeugmaschine und den geplanten Werkstücken erstellen wir Ihnen gerne ein individuelles Angebot. Senden Sie die Checkliste bitte per Mail an [sales@allmatic.de](mailto:sales@allmatic.de). Vielen Dank!

### Zur Werkzeugmaschine

#### Was für eine Maschine setzen Sie ein?

Hersteller:

Modell:

Anzahl der Paletten:  Stk.

Anzahl der Aufbauten:  Stk.

### Bemaßung Ihrer Maschine

#### Wie positionieren Sie den Aufbau auf der Maschine?

Mittenpositionierung  JIS-Positionierung

Nutentisch  Rastertisch  NPSS

Falls NPSS, bitte Hersteller angeben:

Bitte senden Sie uns eine **Zeichnung Ihres Maschinentisches** mit oder ergänzen Sie die in den Zeichnungen definierten Angaben in den folgenden Tabellen.

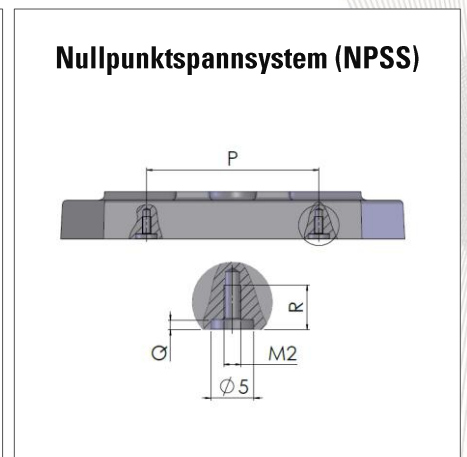
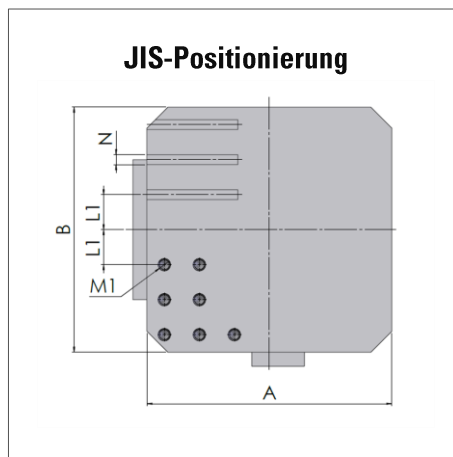
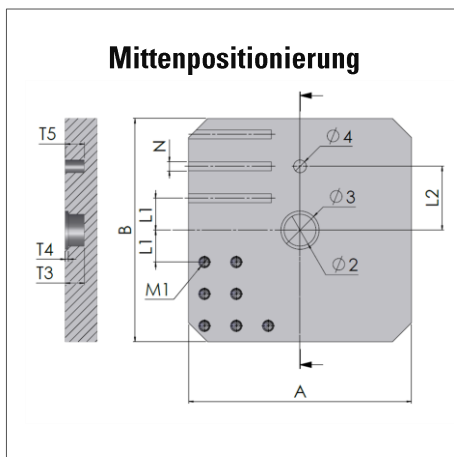

|    |  |    |
|----|--|----|
| T5 |  | mm |
| T4 |  | mm |
| T3 |  | mm |
| B  |  | mm |
| N  |  | mm |
| L1 |  | mm |

|    |  |    |
|----|--|----|
| M1 |  | mm |
| A  |  | mm |
| Ø4 |  | mm |
| Ø3 |  | mm |
| Ø2 |  | mm |
| L2 |  | mm |

|    |  |    |
|----|--|----|
| P  |  | mm |
| Q  |  | mm |
| Ø5 |  | mm |
| M2 |  | mm |
| R  |  | mm |

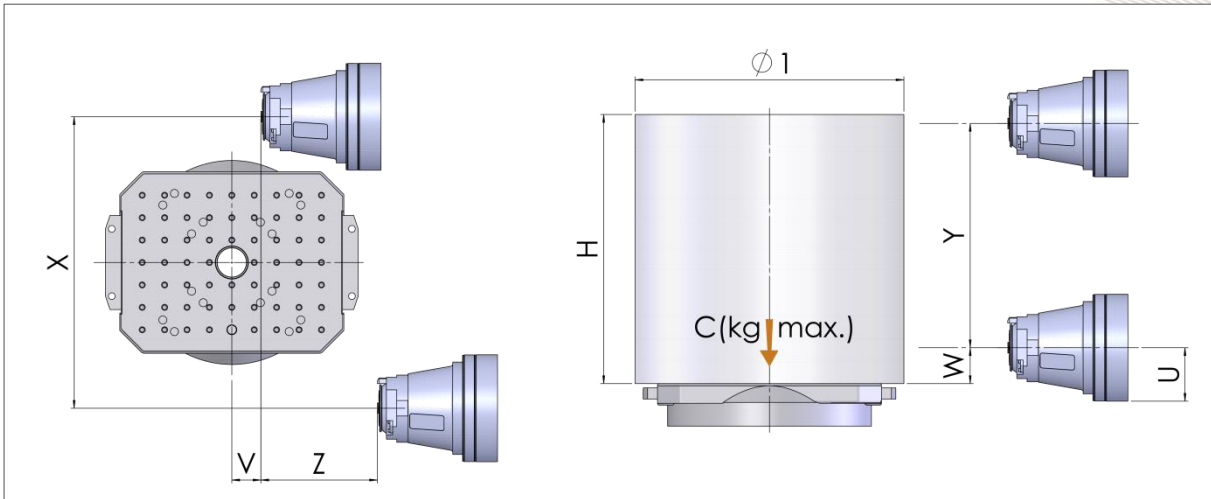

|   |  |    |
|---|--|----|
| X |  | mm |
| V |  | mm |
| Z |  | mm |

|    |  |    |
|----|--|----|
| H  |  | mm |
| Ø1 |  | mm |
| C  |  | Kg |

|   |  |    |
|---|--|----|
| Y |  | mm |
| W |  | mm |
| U |  | mm |

### Zum Werkstück

Senden Sie uns gerne eine CAD-Datei (Step-Datei) Ihrer Werkstücke.

### Aus welchen Materialien sind Ihre Werkstücke?

Werkstoff:

Spannflächen-Parallelität:  < 0,5  > 0,5

Geometrie des Werkstückes:  rund  rechteckig  unförmig

### Welche Spannweiten und wie viele Werkstücke pro Spindel möchten Sie?

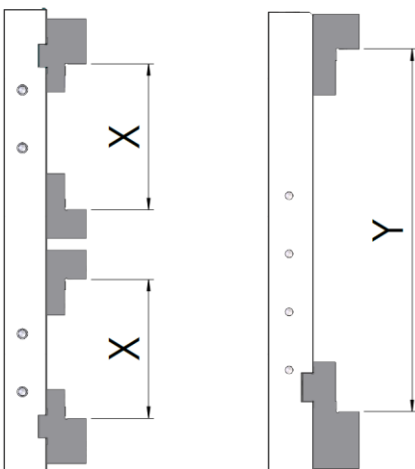

| Modell:          | 90                       | 125                      | 160                      | 200                      | Wunschmaß                |
|------------------|--------------------------|--------------------------|--------------------------|--------------------------|--------------------------|
| <b>Duo</b>       | <input type="checkbox"/> | <input type="checkbox"/> |                          |                          | <input type="checkbox"/> |
| Spannweite (mm)* | 0-120                    | 0-172                    | --                       | --                       | mm                       |
| <b>Single</b>    | <input type="checkbox"/> | <input type="checkbox"/> | <input type="checkbox"/> | <input type="checkbox"/> | <input type="checkbox"/> |
| Spannweite (mm)* | 0-217                    | 0-313                    | 0-435                    | 0-435                    | mm                       |

\*mit Standard-Stufenbacken

## Wie viele Spindeln möchten Sie je Aufbau?

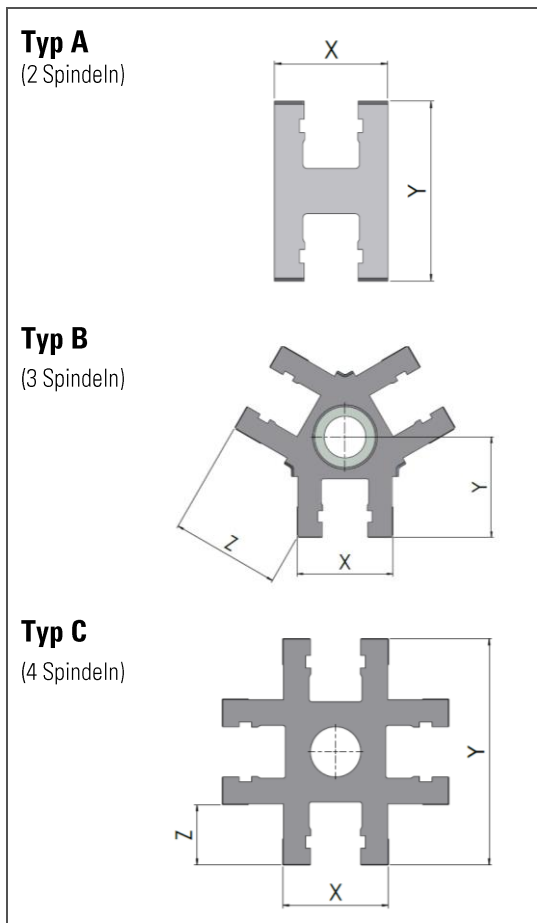

| Modell:      | 90                         | 125                      | 160                        | 200                        |
|--------------|----------------------------|--------------------------|----------------------------|----------------------------|
| <b>Typ A</b> | <input type="checkbox"/> * | <input type="checkbox"/> | <input type="checkbox"/> * | <input type="checkbox"/> * |
| X            | 90                         | 126                      | 164                        | 202                        |
| Y            | 160                        | 200                      | 230                        | 280                        |
| <b>Typ B</b> |                            | <input type="checkbox"/> |                            |                            |
| X            | --                         | 126                      | --                         | --                         |
| Y            | --                         | 132                      | --                         | --                         |
| Z            | --                         | 143                      | --                         | --                         |
| <b>Typ C</b> | <input type="checkbox"/>   | <input type="checkbox"/> |                            |                            |
| X            | 90                         | 126                      | --                         | --                         |
| Y            | 220                        | 270                      | --                         | --                         |
| Z            | 65                         | 72                       | --                         | --                         |

\* Rücken an Rücken (beim 125 handelt es sich um ein H-Profil)

## Welche Höhe (von Tisch zu Werkstück) benötigen Sie?

|               | 90*                      |                          | 125*                     |                          | 160                      |                          | 200                      | Wunschmaß                |
|---------------|--------------------------|--------------------------|--------------------------|--------------------------|--------------------------|--------------------------|--------------------------|--------------------------|
| <b>Duo</b>    | <input type="checkbox"/> | <input type="checkbox"/> | <input type="checkbox"/> | <input type="checkbox"/> |                          |                          |                          | <input type="checkbox"/> |
| A             | 75                       | 140                      | 88                       | 153                      | --                       | --                       | --                       |                          |
| B             | 92                       | 157                      | 101                      | 166                      | --                       | --                       | --                       |                          |
| <b>Single</b> | <input type="checkbox"/> | <input type="checkbox"/> | <input type="checkbox"/> | <input type="checkbox"/> | <input type="checkbox"/> | <input type="checkbox"/> | <input type="checkbox"/> | <input type="checkbox"/> |
| A             | 84                       | 149                      | 107                      | 172                      | 115                      | 180                      | 144                      |                          |
| B             | 82                       | 147                      | 98                       | 163                      | 101                      | 166                      | 130                      |                          |

\* Größe 90 Typ A und Größe 125 Typ B sind nur in der höheren Version erhältlich

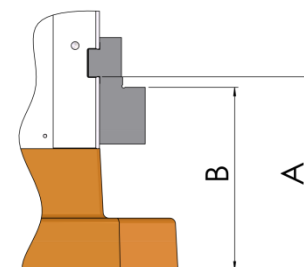

mit Standard-Stufenbacken

**Vielen Dank für Ihre Anfrage! Wir melden uns schnellstmöglich mit einem Angebot bei Ihnen.**

| Ihre Kontaktdaten (Falls Händler: Kundendaten) |  |
|--|--|
| Firma*   |  |
| Händler  |  |
| Straße   |  |
| PLZ, Ort, Land                                 |  |
| Name*  |  |
| Telefon*                                       |  |
| E-Mail*  |  |
| Datum  |  |

\* Pflichtangaben

