

# Teilnahmebedingungen AMB Gewinnspiel:

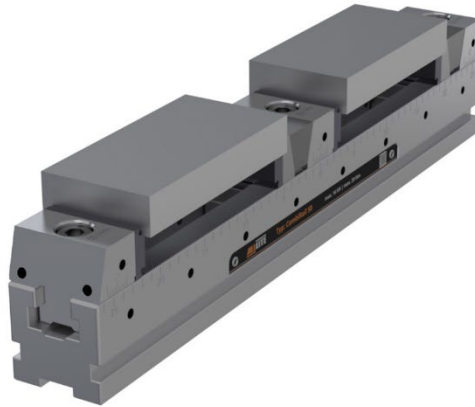

(1) Die ALLMATIC- Jakob Spannsysteme GmbH, vertr. durch den Geschäftsführer Herbert Mayr, Jägermühle 10, 87647 Unterthingau (nachfolgend Allmatic genannt) veranstaltet im Rahmen der Messe AMB 2024 in Stuttgart ein Gewinnspiel. Die Teilnahme an diesem Gewinnspiel, deren Durchführung und Abwicklung, richten sich nach den folgenden Bestimmungen.

(2) Der Teilnehmer erkennt diese Teilnahmebedingungen mit Teilnahme an dem Gewinnspiel an.

## I. Vertragstext

### II. Teilnahmeberechtigung

(1) Teilnahmeberechtigt sind alle unbeschränkt geschäftsfähigen Personen, die zum Zeitpunkt der Teilnahme das 18. Lebensjahr vollendet haben.

(2) Minderjährigen unter 14 Jahre ist die Teilnahme nach der bayerischen Gewinnspielsatzung nicht gestattet. Sollte ein Minderjähriger unter 14 Jahren dennoch teilnehmen und ggf. gewinnen, weisen wir darauf hin, dass wir an diese keine Gewinne ausschütten dürfen.

### III. Nichtteilnahmeberechtigte Personen/Verstöße

(1) Sämtliche Mitarbeiter der Allmatic sowie deren Verwandte und Angehörige und Handelspartner sind von der Teilnahme an dem Gewinnspiel ausgeschlossen. Ausgeschlossen von der Teilnahme sind ferner gewerbliche Nutzer und nicht natürliche Personen, insbesondere sogenannte Gewinnspiel-Eintragungsservices, Gewinnspielvereine oder automatisierte Dienste.

(2) Teilnehmer, die gegen die Teilnahmebedingungen verstoßen oder im Rahmen der Teilnahme falsche Angaben gemacht haben oder sich unlauter einen Vorteil verschafft haben, können vom Gewinnspiel ausgeschlossen werden. Daneben behält sich Allmatic das Recht vor, unberechtigten Teilnehmern auch nachträglich Gewinne abzuerkennen und zurückzufordern.

### IV. Teilnahme am Gewinnspiel

(1) Die Teilnahme ist kostenlos. Der Erwerb von Produkten oder die Inanspruchnahme von Dienstleistungen der Allmatic ist nicht Voraussetzung für die Teilnahme am Gewinnspiel und hat keinen Einfluss auf den Ausgang des Gewinnspiels.

(2) Die Teilnahme ist ausschließlich auf der Messe möglich. Die Teilnahme ist möglich, indem der Teilnehmer seine Visitenkarte in den Lostopf gibt: Es wird einen Gewinn nach Abs. 3 geben.

(3) Der im Losverfahren ermittelte Gewinner erhält:

1x AllLite CombiRail 50 L400 inkl. 1x Fixbacke und 2x Keilbacke im Gesamtwert von 1.714,-€. Alternativ zum Hauptgewinn kann sich der Gewinner für einen Allmatic-Shopgutschein mit einem Warenwert von 1714,00€ [entscheiden](#). Der Gutschein ist nicht mit anderen Rabatten und Aktionen kombinierbar

(4) Die Gewinnausschüttung gem. den vorgenannten Absätzen erfolgt am 17.09.2024 um 14:00 Uhr auf dem LinkedIn-Account „ALLMATIC-Jakob Spannsysteme GmbH“. Der Teilnahmeabschluss ist am Samstag, 14.09.2024 um 15:00 Uhr.

(5) Je Teilnehmer ist nur ein Gewinn möglich.

## V. Gewinnbenachrichtigung

(1) Die Ermittlung des Gewinners erfolgt vorbehaltlich einer berechtigten Teilnahme nach den Ziffern II bis IV. Der Gewinner wird am 17.09.2024 über LinkedIn ermittelt und kontaktiert. Sein Gewinn wird sodann an den Gewinner postalisch versandt.

(2) Die Bekanntgabe des Gewinners erfolgt ohne Gewähr.

(3) Ein Anspruch auf Barauszahlung des Gewinns besteht nicht. Der Gewinnanspruch ist nicht übertragbar. Ein Umtausch sowie Mängelgewährleistungsrechte bezüglich des Gewinns sind ausgeschlossen.

(4) Sofern Umstände eintreten, die wir nicht zu vertreten haben, akzeptiert der jeweilige Gewinner einen angemessenen Ersatzgewinn. Solche nicht zu vertretenden Umstände sind insbesondere solche, die bei den Sponsoren der Gewinne liegen.

## VI. Datenschutz

### § 1 Information über die Erhebung personenbezogener Daten

(1) Im Folgenden informieren wir über die Erhebung personenbezogener Daten bei Teilnahme an unserem Gewinnspiel. Personenbezogene Daten sind alle Daten, die auf Sie persönlich beziehbar sind, z.B. Name, Adresse, E-Mail-Adresse.

(2) Verantwortlicher gem. Art. 4 Abs. (7) EU-Datenschutzgrundverordnung (DSGVO) ist ALLMATIC-Jakob Spannsysteme GmbH, vertr. durch den Geschäftsführer Herbert Mayr, Jägermühle 10, 87647 Unterthingau

(3) Falls wir für einzelne Funktionen unseres Angebots auf beauftragte Dienstleister zurückgreifen oder Ihre Daten für werbliche Zwecke nutzen möchten, werden wir Sie untenstehend im Detail über die jeweiligen Vorgänge informieren und die festgelegten Kriterien der Speicherdauer benennen.

### § 2 Ihre Rechte

(1) Sie haben gegenüber uns folgende Rechte hinsichtlich der Sie betreffenden personenbezogenen Daten:

- Recht auf Auskunft, - Recht auf Berichtigung oder Löschung,
- Recht auf Einschränkung der Verarbeitung, - Recht auf Widerspruch gegen die Verarbeitung,
- Recht auf Datenübertragbarkeit.

(2) Sie haben zudem das Recht, sich bei einer Datenschutz-Aufsichtsbehörde über die Verarbeitung Ihrer personenbezogenen Daten durch uns zu beschweren.

### § 3 Erhebung personenbezogener Daten im Rahmen unseres Gewinnspiels

(1) Zur Teilnahme am Gewinnspiel und zur Mitteilung des Gewinns erheben wir folgende Daten:

- Vor- und Nachname                      - Firma                      - Adresse                      - E-Mail-Adresse                      -  
Telefonnummer

Dies sind Pflichtangaben. Diese dienen zum Zwecke der Durchführung und Abwicklung des Gewinnspiels sowie zur Prüfung der Richtigkeit der Daten. Rechtsgrundlage ist Art. 6 Abs. 1 S. 1 lit. b) und f) DSGVO. Rechtsgrundlage für die Verarbeitung der freiwilligen Daten ist Art. 6 Abs. 1 S. 1 lit. a) DSGVO.

(2) Der Teilnehmer erklärt sich mit Teilnahme an dem Gewinnspiel einverstanden, dass seine Daten gespeichert und sein vollständiger Name im Internet auf dem LinkedIn-Account von ALLMATIC zum Zwecke der Berichterstattung über den Gewinn veröffentlicht werden. Das berechtigte Interesse der Allmatic liegt darin, dass das Gewinnspiel medial auszuwerten. Rechtsgrundlage hierfür ist Art. 6 Abs. 1 lit. f) DSGVO.

(3) Allmatic ist berechtigt, die Daten an Dritte, welche mit der Durchführung und Abwicklung des Gewinnspiels beauftragt sind, zu den jeweiligen Zwecken (Zustellung, Inanspruchnahme des Gewinns) weiterzuleiten. Rechtsgrundlage hierfür ist Art. 6 Abs. 1 lit. f) DSGVO.

(4) Mit Teilnahme am Gewinnspiel erklärt sich der Teilnehmer ferner damit einverstanden, dass die erhobenen Daten zum Zwecke der Vertiefung des geschäftlichen Austauschs, der auf dem Messestand stattgefunden hat, gespeichert werden. In diesem Zweck liegt das berechtigte Interesse der Allmatic gemäß Art. 6 Abs. 1 lit. f) DSGVO. Ergibt sich daraus ein Vertrag, werden die personenbezogenen Daten bis zum Ablauf der gesetzlichen Aufbewahrungspflicht für Kaufleute gespeichert und danach gelöscht.  
Einer Speicherung der Daten über die Laufzeit des Gewinnspiels hinaus kann zum Zeitpunkt der Teilnahme explizit widersprochen werden oder gemäß (5) im Nachgang widerrufen werden.

(5) Sie können jederzeit den Widerruf betr. der freiwilligen Daten erklären, indem Sie uns eine E-Mail an [marketing@allmatic.de](mailto:marketing@allmatic.de) senden.

## VII. Sonstiges

(1) Weder die Aktion, die damit übermittelten, zur Verfügung oder hergestellten Inhalte noch die Gewinnspieldokumente und deren Inhalte, ganz oder in Teilen, dürfen in irgendeiner Art und Weise gewerblich oder im geschäftlichen Verkehr genutzt werden. Es darf – weder gegen Entgelt noch im Rahmen von gesponserten Diensten – weder die Nutzung der Aktion noch die damit transportierten oder hergestellten Inhalte noch der Zugang zu den Websites oder zu den Inhalten Dritten

angeboten werden. Die Inhalte des Gewinnspiels dürfen weder selbst vertrieben oder zum Vertrieb oder jeder anderen gewerblichen Nutzung vorrätig gehalten werden.

(2) Die Teilnahme an Gewinnspiel sowie der damit transportierten oder hergestellten Inhalte macht weder zu einem Mitarbeiter noch Lieferanten der Allmatic.

### **VIII. Haftungsausschluss**

(1) Allmatic haftet nicht für einen verloren gegangenen, beschädigten oder verspätet zugegangenen Gewinn, insbesondere sind Gewährleistungsansprüche bei Sach- und/oder Rechtsmängel ausgeschlossen.

(2) Schadensersatzansprüche sind unabhängig vom Rechtsgrund ausgeschlossen, es sei denn, Allmatic, seine gesetzlichen Vertreter oder Erfüllungsgehilfen haben vorsätzlich oder grob fahrlässig gehandelt. Für leichte Fahrlässigkeit haftet Allmatic nur, wenn eine für die Erreichung des Vertragszwecks wesentliche Vertragspflicht durch Allmatic, seine gesetzlichen Vertreter oder leitenden Angestellten oder Erfüllungsgehilfen verletzt wurde.

(3) Dieser Haftungsausschluss gilt nicht im Falle von Schadensersatzansprüchen, die aus der Verletzung von Leben, Körper, Gesundheit oder der Übernahme einer Beschaffenheitsgarantie oder einem arglistigen Verschweigen von Mängeln seitens der Allmatic resultieren.

(4) Soweit Allmatic für leichte Fahrlässigkeit haftet, wird der Schadensersatzanspruch auf den vorhersehbaren, vertragstypischen Schaden begrenzt

(5) Der Haftungsausschluss gilt auch für die mit Allmatic verbundenen Unternehmen sowie für eine persönliche Haftung der Angestellten, Arbeitnehmer, Mitarbeiter, Vertreter, Gesellschafter und Erfüllungsgehilfen von Allmatic.

### **IX. Jederzeitige Beendigung des Gewinnspiels**

Allmatic kann zu jedem Zeitpunkt ohne Vorankündigung und Angabe von Gründen das Gewinnspiel abbrechen oder beenden. Von diesem Recht kann Allmatic insbesondere dann Gebrauch machen, wenn eine ordnungsgemäße Durchführung des Gewinnspiels aus technischen oder rechtlichen Gründen nicht mehr möglich sein sollte.

### **X. Abschlussbestimmungen**

(1) Der Rechtsweg ist ausgeschlossen.

(2) Diese Teilnahmebedingungen sowie alle sich daraus ergebenden Rechtsverhältnisse unterliegen ausschließlich dem Recht der Bundesrepublik Deutschland, soweit kein anderer ausschließlicher Gerichtsstand gesetzlich vorgeschrieben ist.

(3) Sollten einzelne Bestimmungen dieser Teilnahmebedingungen ungültig sein oder werden, bleibt die Gültigkeit der übrigen Teilnahmebedingungen hiervon unberührt.